

CERTIFICADO DE GARANTIA

1 - A **AUDIOFRAHM** garante este produto contra eventuais defeitos de fabricação pelo prazo de 12 (doze) meses a contar da data de emissão da Nota Fiscal de compra para o primeiro adquirente.

2 - Todas as peças mecânicas externas como: botões, cabos, gabinete e partes plásticas, possuem somente garantia legal de 90 (noventa) dias, contados a partir da data de emissão da Nota Fiscal de compra para o primeiro adquirente.

3 - Ao constatar qualquer defeito, o Consumidor deverá procurar o Posto de Assistência Técnica Autorizada mais próximo, conforme relação que disponibilizamos no site **www.frahm.com.br/assistencias-tecnicas** ou entrar em contato com o fabricante, através do fone **0800 047 8002**. Somente o Assistente Técnico Autorizado poderá examinar e reparar o produto.

4 - Durante o prazo de garantia as peças e os componentes eventualmente defeituosos serão substituídos gratuitamente, bem como a mão de obra, correndo por conta do proprietário do produto as despesas de transporte decorrentes da remoção do produto para conserto.

5 - Excluem-se da garantia as hipóteses a seguir expressas:

- a) defeitos decorrentes do desgaste natural do produto;
- b) a negligência e o mau uso pelo Instalador/Consumidor;
- c) se o defeito for ocasionado por intervenção de pessoa não capacitada para a instalação ou não autorizada pelo fabricante para o reparo do produto;
- d) se o produto for ligado à rede elétrica com voltagem imprópria;
- e) se o produto tiver sofrido avarias durante o transporte, descargas elétricas, inundações, exposição a umidade ou qualquer outro resultante de caso fortuito, ou força maior;
- f) trilhas e potenciômetros quebrados;

6 - A **AUDIOFRAHM** reserva-se o direito de, a qualquer tempo, revisar, alterar ou descontinuar os produtos, inclusive as condições aqui descritas, sem que incorra em qualquer responsabilidade ou obrigação para com a Assistência Técnica, Revendedor, Comprador ou Terceiros.

FRAHM III



CONHEÇA A
FAMÍLIA COMPLETA.
VIVA MOMENTOS
MEMORÁVEIS
COM A FRAHM

Importado e distribuído por:

Audiofracm Indústria e Comércio de Eletroeletrônicos Ltda.

Rodovia BR 470 N° 5,640, km 140

CEP 89.162-915 - Rio do Sul - SC

CNPJ 27.133.259/0001-67

Suporte ao cliente

(47) 3531 8800

Suporte via chat e e-mail

fracm.com.br/suporte

SAC

0800 047 8002

@fracmoficial

FrahmOficial

FrahmOficial

FRAHM III

MANUAL DO USUÁRIO

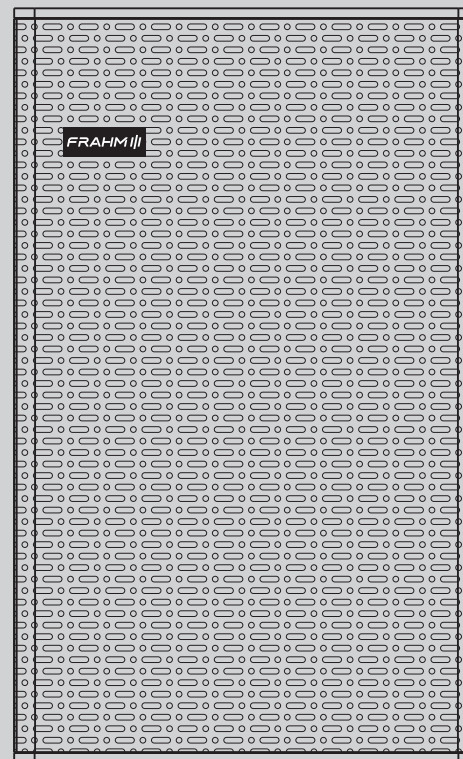

GR 8 M

Linha GR

CONHEÇA A GR 8 M

A caixa **GR 8 M** foi desenvolvida utilizando a mais alta tecnologia em engenharia de áudio. Seu layout visa a discrição dentro do ambiente, buscando sempre a melhor inteligibilidade nas faixas de frequência que atua.

Todo produto é inspecionado e testado 100% antes de sair do parque fabril. Caso você encontre alguma irregularidade, notifique imediatamente seu revendedor ou diretamente a fábrica.

OBSERVAÇÃO: Conforme a lei nº 11.291, a Frahm adverte que a exposição prolongada a ruídos superiores a 85dB pode causar danos ao sistema auditivo.

CONTEÚDO DA EMBALAGEM

02 (duas) Caixas Frahm GR 8 M;
02 (dois) suportes metálicos;
08 (oito) parafusos M4x 8mm.

CARACTERÍSTICAS TÉCNICAS

Os gabinetes são fabricados com madeira de alta resistência e qualidade. Os dutos auxiliam na reprodução dos graves, assim como a corneta possibilita o melhor acoplamento acústico para o conjunto.

Alto-falante de 8" com borda de borracha, proporcionando ênfase na reprodução das baixas frequências.

Exclusivo suporte com design revolucionário confere posicionamento ideal e rápida instalação.

DADOS TÉCNICOS

Modelo: GR 8 M
Potência: 120W RMS
Impedância: 8 Ohms
Alto-Falante: 8"
Driver: Piezo 1"
Sensibilidade: 92dB
Cobertura vertical: 150°
Cobertura horizontal: 120°
Resposta de Frequência: 50 Hz a 20 kHz
Dimensões (AxLxP): 400x245x200
Peso: 4,8Kg

MONTAGEM DO SUPORTE

Passo 6: Fixe o suporte (pág. 3, item 06) da caixa na área marcada na parte inferior do produto. Utilize os 4 parafusos M4 que acompanham o produto. Certifique que todos os parafusos estão bem fixados.

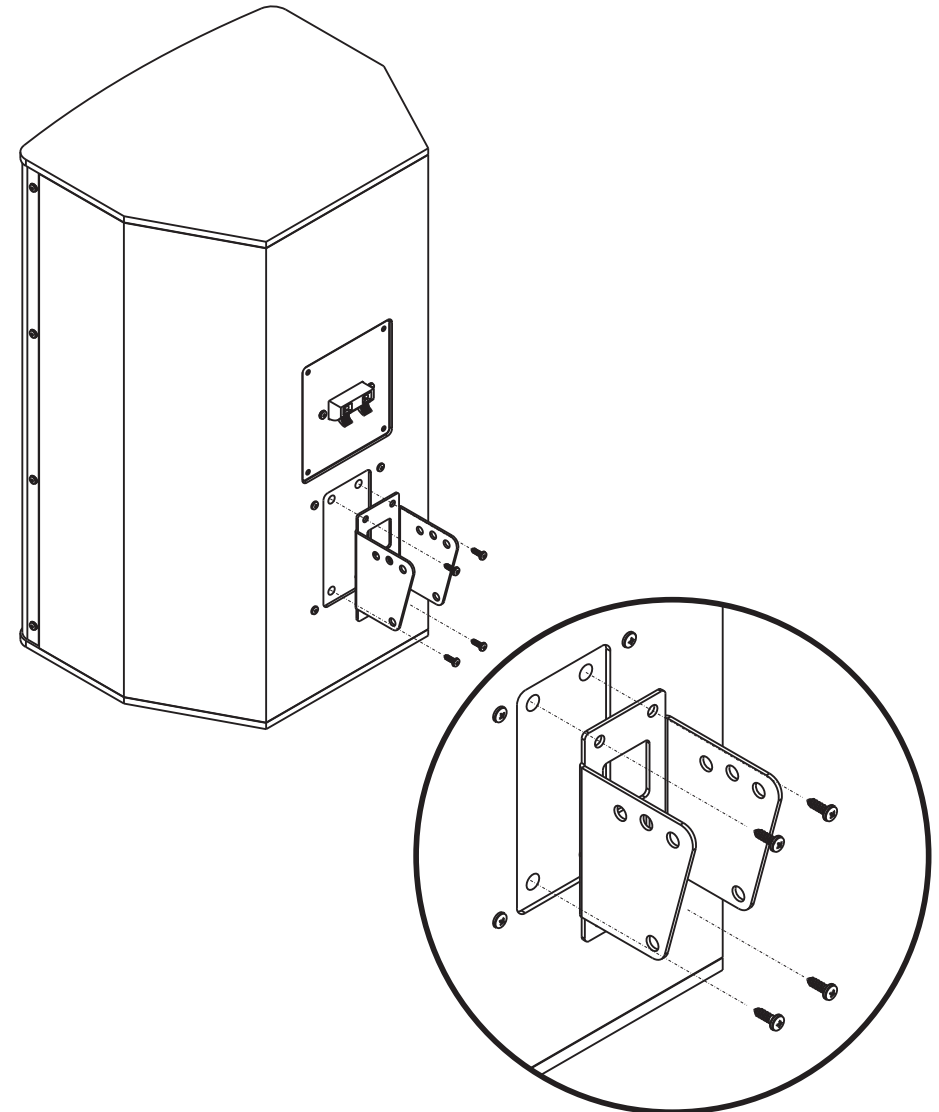

MONTAGEM DO SUPORTE

Passo 5: O próximo suporte permite você escolher 3 posições (0°, 15° e 30°) no sentido vertical. Primeiro fixe o **Pino do Eixo** (pág. 3, item 05), após determine com o Pino de Ângulo o grau vertical da caixa.

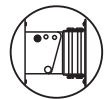
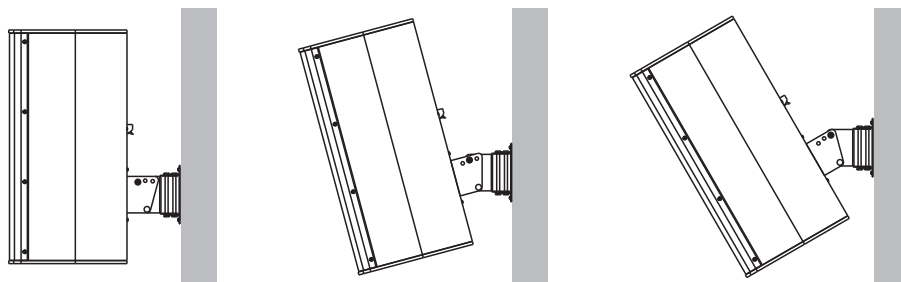
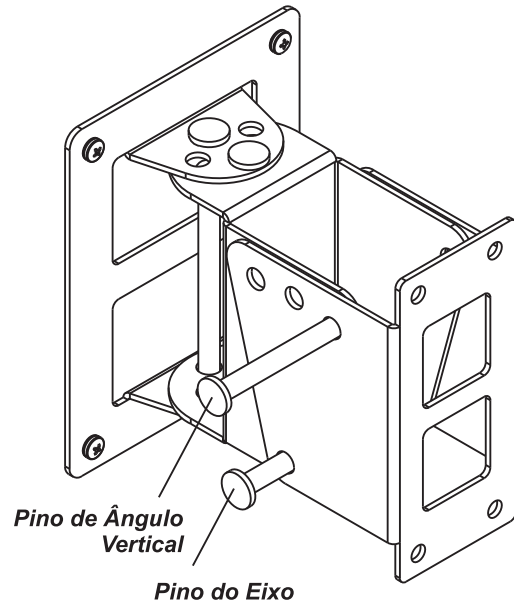

Posição 1



Posição 2

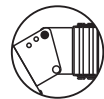

Posição 3

SUPORTE CAIXA GR 8M

Ao desembalar certifique-se de que os acessórios descritos nesta seção acompanham o produto. Caso haja ausência de qualquer item, por favor contate seu revendedor.

Cada caixa acompanha os itens abaixo:

Item	Qtda.	Descrição
01	01	Suporte metal para parede;
02	04	Parafusos M4x 8mm;
03	02	Pino fixação 75mm;
04	01	Suporte metal para ângulos;
05	02	Pino fixação 45mm;
06	01	Suporte metal para o produto;

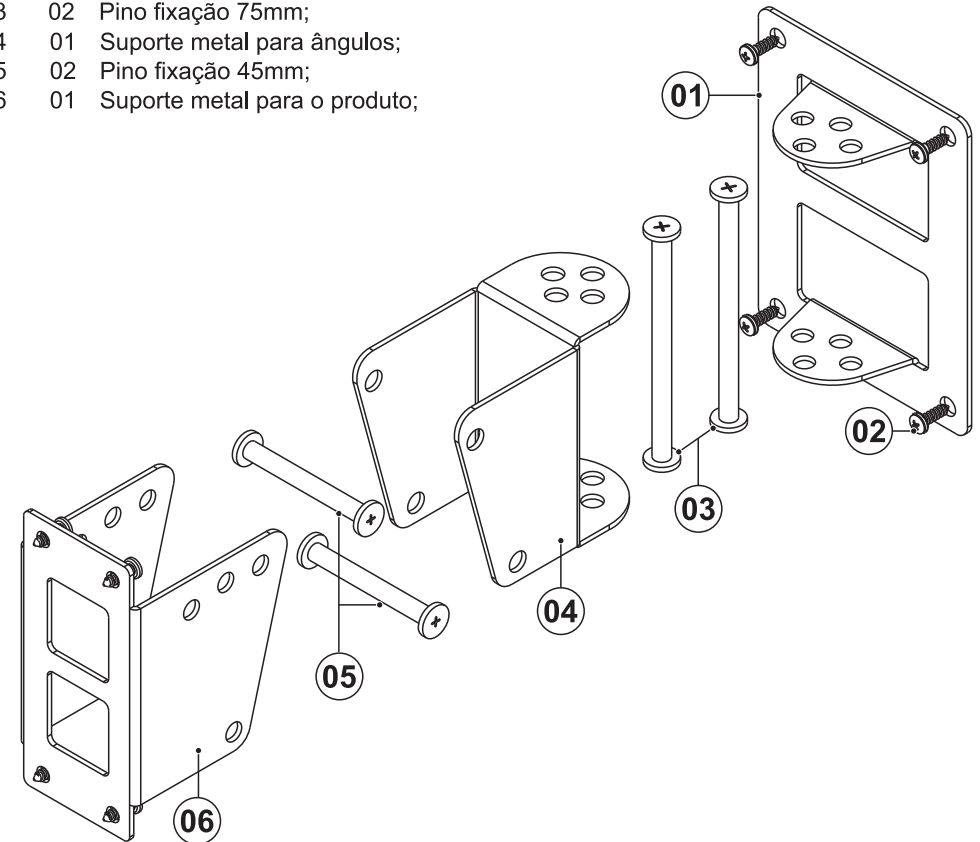

MONTAGEM DO SUPORTE

Passo 1: Desembale o produto e verifique se a caixa está sem avarias e nenhum componente solto ocasionado pelo transporte.

Passo 2: Escolha a localização em que deseja instalar a caixa. Opte em usar a caixa na vertical visto que os transdutores estão acusticamente melhor posicionados desta forma.

Posicionamento vertical

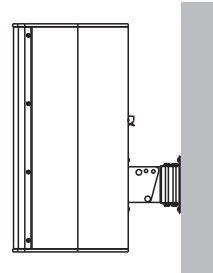

Passo 3: Fixe o suporte metálico (pág. 3, item 1) na parede conforme ilustração. Em paredes de concreto deverão ser usadas buchas de fixação 8mm e parafusos M6. Os parafusos de fixação deste componente não acompanham o produto, pois cada tipo de parede requer um tipo parafuso diferente.

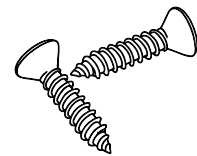
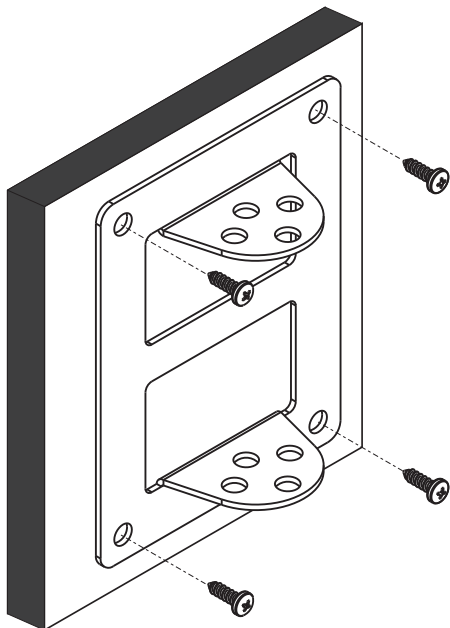

Parafuso M6



Bucha 6mm

Indicamos utilizar bucha de **6mm** para uma fixação segura.
(Buchas não acompanham o produto)

MONTAGEM DO SUPORTE

Passo 4: Encaixe o primeiro **Pino do Eixo** (pág. 3, item 3) no furo central do suporte de parede (pág. 3 Item 1). Após encaixe o **Pino de Ângulo Horizontal** (Centralizado ou 15° para direita ou esquerda).

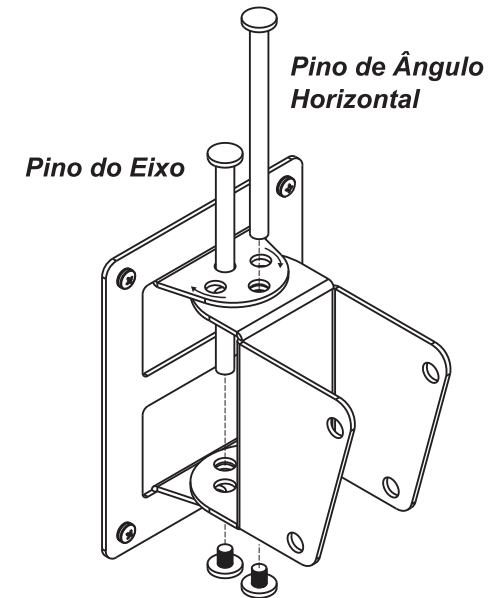

Posição 1

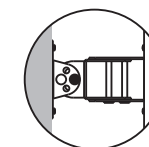

Posição 2

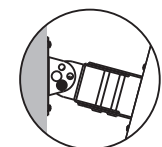

Posição 3

