

CERTIFICADO DE GARANTIA

ATENÇÃO: Este Certificado terá validade somente mediante a **apresentação da competente Nota Fiscal de compra**. Sem a nota fiscal de compra o previsto neste Certificado não terá efeito. É importante que seja lido o Manual de Instruções de uso do aparelho.

1 - A NH garante este produto contra eventuais defeitos de fabricação pelo prazo de 12 (doze) meses a contar da data de emissão da Nota Fiscal de compra para o primeiro adquirente.

2 - Todas as peças mecânicas externas como: botões, cabos, gabinete, knobs e partes plásticas, possuem somente garantia legal de 90 (noventa) dias, contados a partir da data de emissão da Nota Fiscal de compra para o primeiro adquirente.

3 - Ao constatar qualquer defeito, o Consumidor deverá procurar o Posto de Assistência Técnica Autorizada mais próximo, conforme relação que disponibilizamos no site www.frahm.com.br/assistencias-tecnicas ou entrar em contato com o fabricante, através do fone **0800 47 8002**. Somente o Assistente Técnico Autorizado poderá examinar e reparar o produto.

4 - Durante o prazo de garantia as peças e os componentes eventualmente defeituosos serão substituídos gratuitamente, bem como a mão de obra, correndo por conta do proprietário do produto as despesas de transporte decorrentes da remoção do produto para conserto.

5 - Excluem-se da garantia as hipóteses a seguir expressas:

- a) defeitos decorrentes do desgaste natural do produto;
- b) a negligência e o mau uso pelo Instalador/Consumidor;
- c) se o defeito for ocasionado por intervenção de pessoa não capacitada para a instalação ou não autorizada pelo fabricante para o reparo do produto;
- d) se o produto for ligado à rede elétrica com voltagem imprópria;
- e) se o produto tiver sofrido avarias durante o transporte, descargas elétricas, inundações, exposição a umidade ou qualquer outro resultante de caso fortuito, ou força maior;
- f) trilhas e potenciômetros quebrados;

6 - A NH reserva-se o direito de, a qualquer tempo, revisar, alterar ou descontinuar os produtos, inclusive as condições aqui descritas, sem que incorra em qualquer responsabilidade ou obrigação para com a Assistência Técnica, Revendedor, Comprador ou Terceiros.



Importado e distribuído por:
NH INDÚSTRIA E COMÉRCIO LTDA
RUA DOS VEREADORES, 87, VALADA ITROUPAVA
89.162-850 RIO DO SUL (SC) - FONE: (47) 3531-8800
CNPJ 85.776.466/0001-36 - I.E.250.170.515 - Origem: China
www.frahm.com.br
0800 47 8002



/FrahmOficial



/FrahmOficial



/FrahmOficial

Código: 54.008



Caixas Acústicas e Amplificadores

GUIA RÁPIDO

Para mais informações sobre seu produto, acesse www.frahm.com.br ou ligue 0800 47 8002. Dados técnicos constam na parte traseira de seu produto.

TWS 1500 BT



Visualizando o painel

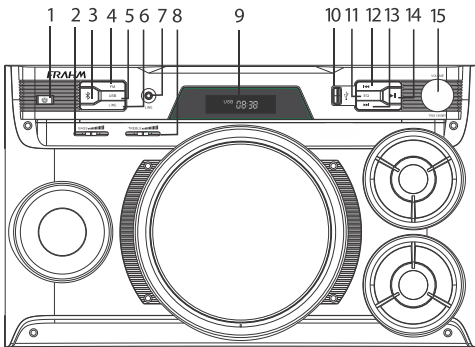

- 01 - Botão liga e desliga o dispositivo
- 02 - Ajuste de graves
- 03 - Modo Bluetooth (TWS1500BT)
- 04 - Modo FM
- 05 - Modo USB
- 06 - Modo LINE (AUX)
- 07 - Entrada auxiliar (P2)
- 08 - Ajuste de agudos
- 09 - Display Led
- 10 - Entrada USB
- 11 - Equalizador - Alterna entre 6 modos de equalização
- 12 - Anterior
- 13 - Próximo
- 14 - Play / Pause
- 15 - Volume (Master)

Controle remoto

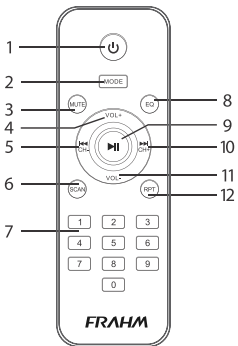

- 01 - Botão liga e desliga o dispositivo
- 02 - Alterna entre os modo Bluetooth - USB - FM - Line(AUX)
- 03 - MUTE (L/D saída de áudio)
- 04 - Volume +
- 05 - Anterior
- 06 - Memoriza estações FM com sinal mais forte
- 07 - Teclado numérico 0-9
- 08 - Equalizador - Alterna entre 6 modos de equalização
- 09 - Play/Pause
- 10 - Próximo
- 11 - Volume -
- 12 - Repeat

Especificações técnicas

Potência RMS	150W
Sistema Acústico	Bass Reflex
Amplificador	Classe D
Woofers	2 x 3"
Sub - Woofer	1 x 6"
Sensibilidade do AUX (P2)	400mV
BIVOLT Automático	90-240V
Consumo máximo	213W
Dimensões (AxLxP) mm	255x410x240
Peso	5,1Kg
Código	31.425

A Embalagem contém

- 01 (um) Sound System
- 01 (um) Controle Remoto
- 01 (um) Guia Rápido

Conexão Bluetooth com A2DP

Bluetooth

Este produto possui conexão **Bluetooth com A2DP**: áudio de alta qualidade transferido em tempo real de um dispositivo para o outro por uma conexão Bluetooth.

Com este recurso, também é possível comandar a troca de músicas do celular diretamente pela caixa ou pelo controle remoto. Na representação abaixo, veja como fazer uma conexão através de um celular, tablet ou notebook com essa tecnologia.

Iniciando uma conexão Bluetooth através do celular

1

No controle remoto: na tecla **MODE** selecionar a **Função Bluetooth**. Aparecerá a sigla **BLUE** no display

OU

No painel frontal: a tecla **Ⓜ** seleciona a **Função Bluetooth**. Aparecerá a sigla **BLUE** no display

3

No celular, tablet ou notebook: ativar a função ***Bluetooth** e fazer uma busca por novos dispositivos

Selecione o dispositivo **TWS1500BT**. A conexão ocorrerá automaticamente

Em caso de dificuldade de conexão, desligue o produto, aguarde 5 segundos e ligue a caixa novamente.

OBS: O processo de busca por dispositivos de áudio Bluetooth pode variar para cada modelo de aparelho. Verifique no manual do seu aparelho como executar uma busca por dispositivos de áudio via Bluetooth.

**Bluetooth: O processo de comando da conexão via Bluetooth depende de pré-definições do aparelho. Verifique no manual do seu aparelho se ele permite esta função.*

IMPORTANTE

- Antes de conectar qualquer dispositivo na entrada USB (pendrive), certifique-se de que o aparelho esteja ligado (chave na posição ON). Antes de desconectá-lo, pressione sempre a tecla "PAUSE".

- A FRAHM não se responsabiliza por eventuais perdas de dados contidos no dispositivo USB.

- Sempre que o produto for ligado, o volume do dispositivo será ajustado para (4). Usar as teclas correspondentes do controle remoto para aumentar ou diminuir o volume.

- **Ao utilizar a entrada auxiliar do produto, colocá-lo no modo Line(AUX).**

ATENÇÃO

a) Use um bom antivírus para fazer a limpeza do dispositivo USB (pendrive) antes de conectá-lo ao aparelho. Dispositivos infectados podem danificar o produto ou causar efeitos indesejados, como:

- Falha ou lentidão na leitura;
- Falha nas informações (modelos com display);
- Falha no funcionamento do controle remoto;

b) Em razão do grande número de dispositivos USB encontrados no mercado, alguns dispositivos não são reconhecidos, inviabilizando sua utilização;

c) Este produto não pode ser conectado a computadores pessoais por meio da porta USB;

d) NÃO utilize a entrada USB do aparelho para recarregar qualquer aparelho (celular, etc). Isto poderá danificar o dispositivo USB de seu produto.