

ESQUEMA DE LIGAÇÃO

O kit PS Plus BT 6" permite conectar outras duas caixas PS 6 passivas Frahm de 8 ohms, uma em cada canal, assim criando um sistema stereo de 4 caixas.

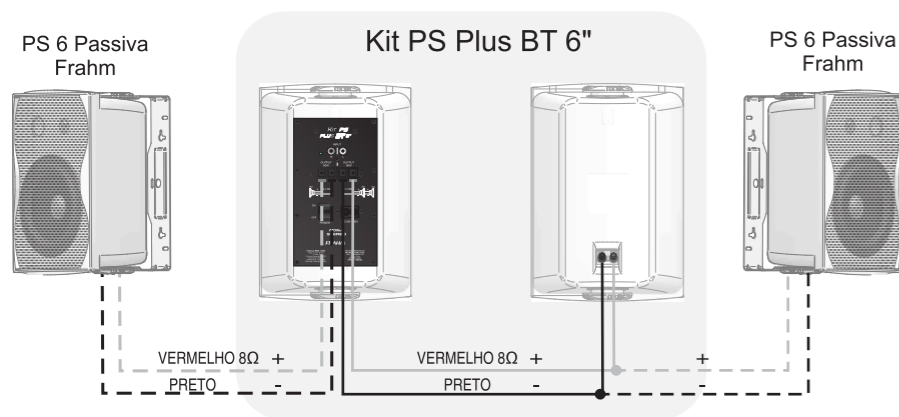

Utilizar cabo com bitola mínima de 2x1,5mm²

ESQUEMA DE INSTALAÇÃO

Para fixação em parede, fazer furação com 197,5mm de distância entre furos.

A caixa PS Plus BT 6" pode-se instalar na posição vertical ou horizontal com um giro de 180°, conforme imagem abaixo.

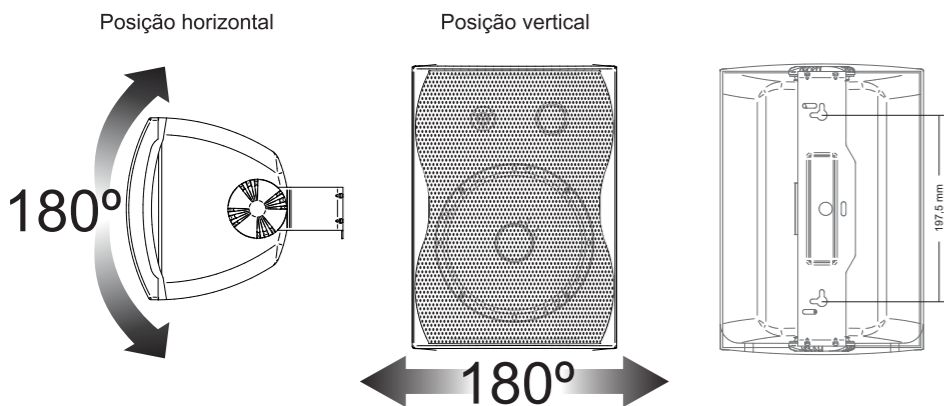

CERTIFICADO DE GARANTIA

ATENÇÃO: Este Certificado terá validade somente mediante a **apresentação da competente Nota Fiscal de compra**. Sem a nota fiscal de compra o previsto neste Certificado não terá efeito. É importante que seja lido o Manual de Instruções de uso do aparelho.

1 - A NH garante este produto contra eventuais defeitos de fabricação pelo prazo de 12 (doze) meses a contar da data de emissão da Nota Fiscal de compra para o primeiro adquirente.

2 - Todas as peças mecânicas externas como: botões, cabos, gabinete, knobs e partes plásticas, possuem somente garantia legal de 90 (noventa) dias, contados a partir da data de emissão da Nota Fiscal de compra para o primeiro adquirente.

3 - Ao constatar qualquer defeito, o Consumidor deverá procurar o Posto de Assistência Técnica Autorizada mais próximo, conforme relação que disponibilizamos no site www.frahm.com.br/assistencias-tecnicas ou entrar em contato com o fabricante, através do fone **0800 47 8002**. Somente o Assistente Técnico Autorizado poderá examinar e reparar o produto.

4 - Durante o prazo de garantia as peças e os componentes eventualmente defeituosos serão substituídos gratuitamente, bem como a mão de obra, correndo por conta do proprietário do produto as despesas de transporte decorrentes da remoção do produto para conserto.

5 - Excluem-se da garantia as hipóteses a seguir expressas:

- a) defeitos decorrentes do desgaste natural do produto;
- b) a negligência e o mau uso pelo Instalador/Consumidor;
- c) se o defeito for ocasionado por intervenção de pessoa não capacitada para a instalação ou não autorizada pelo fabricante para o reparo do produto;
- d) se o produto for ligado à rede elétrica com voltagem imprópria;
- e) se o produto tiver sofrido avarias durante o transporte, descargas elétricas, inundações, exposição a umidade ou qualquer outro resultante de caso fortuito, ou força maior;
- f) trilhas e potenciômetros quebrados;

6 - A NH reserva-se o direito de, a qualquer tempo, revisar, alterar ou descontinuar os produtos, inclusive as condições aqui descritas, sem que incorra em qualquer responsabilidade ou obrigação para com a Assistência Técnica, Revendedor, Comprador ou Terceiros.



Importado e distribuído por:
NH INDÚSTRIA E COMÉRCIO LTDA
ROD. BR 470, km140, 5640 - VALADA ITOUPIAVA
89.162-915 RIO DO SUL (SC) - FONE: (47) 3531-8800
CNPJ 85776466/0001-36 - I.E.250170515 - Origem: China
www.frahm.com.br
0800 47 8002



KIT PS PLUS BT 6"

MANUAL DO USUÁRIO

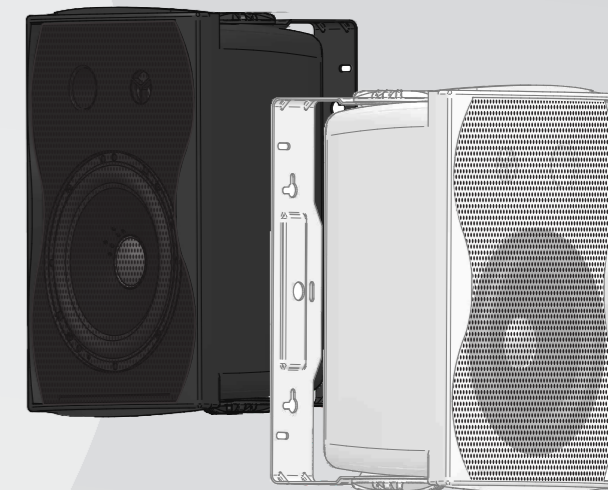

ÍNDICE

- Página 02 Introdução / Cuidados, conservação e limpeza
- Página 03 Características / Visualizando o painel
- Página 04 Funcionalidades / Controle remoto / Especificações técnicas
- Página 05 Esquema de ligação / Esquema de instalação
- Página 06 Certificado de garantia

INTRODUÇÃO

O **Kit PS Plus BT 6"** foi projetado e desenvolvido pelos mais preparados profissionais em áudio e os mais avançados recursos de engenharia acústica;

É a opção perfeita para sonorização de qualquer ambiente, seu amplificador de alto desempenho, aliado ao design da caixa reproduz o áudio com alta fidelidade e eficiência sonora.

O kit PS Plus BT 6" ainda permite adicionar um par de caixas passivas e formando um sistema stereo de quatro caixas mantendo a qualidade sonora.

Uma sala especialmente projetada para testes de alto-falantes é utilizada para a realização de medidas sonoras que garantem sua qualidade;

O **Kit PS Plus BT 6"** da Frahm é a opção perfeita para sonorizar ambientes com total liberdade. Sua tecnologia Bluetooth 4.0 permite reproduzir com alta qualidade e eficiência arquivos de áudio diretamente do seu celular, tablet, smartphone ou qualquer aparelho que possua esta tecnologia.

CUIDADOS, CONSERVAÇÃO E LIMPEZA

01- A embalagem contém:

- 01 (uma) Caixa PS Plus BT 6" - ativa
- 01 (uma) Caixa PS Plus BT 6" - passiva
- 01 (um) Cabo de força
- 01 (um) Controle remoto
- 01 (um) Cabo de sinal 3,6m para ligação entre ativa e passiva

OBS.: Todo produto é inspecionado e testado 100% antes de sair da fábrica. Caso você encontre alguma irregularidade notifique imediatamente seu revendedor ou diretamente a fábrica.

02- Transporte o produto com cuidado, evitando quedas ou qualquer outro tipo de impacto.

03- Em caso de defeito dirija-se ao Assistente Técnico Autorizado.

04- Para uma boa limpeza da caixa utilize de preferência uma flanela macia e seca.

05- Não utilize produtos químicos para limpar a caixa.

06- Mantenha a caixa afastada de lugares úmidos e molhados.

07- Evite expor a caixa a radiação direta da luz do sol ou a lugares com temperaturas elevadas.

OBSERVAÇÃO: Conforme lei nº 11.291, a Frahm adverte que a exposição prolongada a ruídos superiores a 85 dB pode causar danos ao sistema auditivo.

CARACTERÍSTICAS

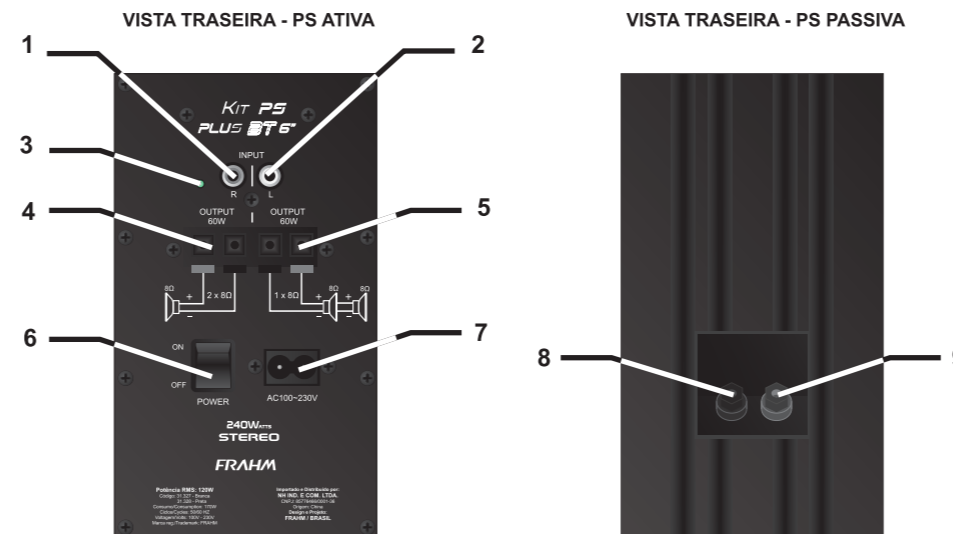
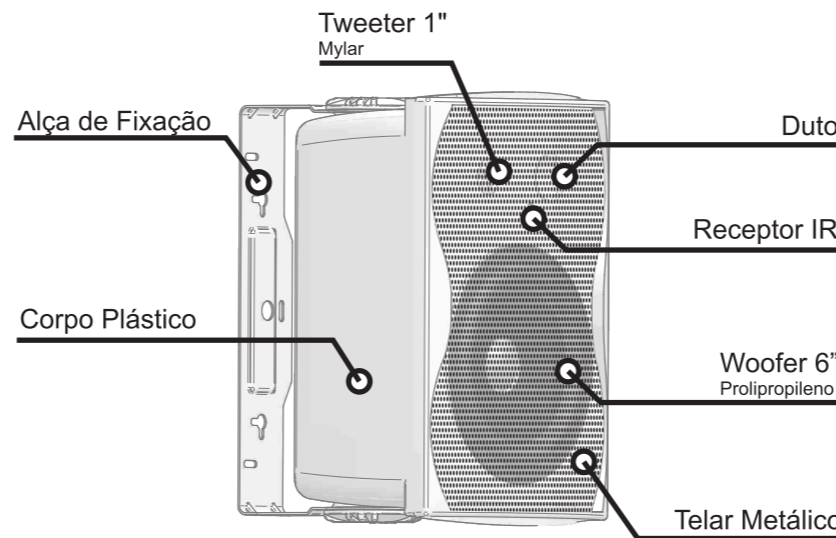

- 1 - Entrada de áudio RCA Right
- 2 - Entrada de áudio RCA Left
- 3 - Led
- 4 - Saída de áudio Right
- 5 - Saída de áudio Left
- 6 - Chave POWER
- 7 - Conector cabo de força

- 8 - Entrada de áudio (-)
- 9 - Entrada de áudio (+)

FUNCIONALIDADES: AUXILIAR E BLUETOOTH

O Kit PS Plus BT 6" da Frahm permite conexão com dispositivos que possuem tecnologia de transmissão de áudio via Bluetooth, como celulares, smartphones, tablets, notebooks, etc. Também permite a conexão de aparelhos auxiliares através da entrada (RCA). Para selecionar a entrada de áudio desejada, basta selecionar a TECLA DE MODO correspondente no controle remoto.

Iniciando uma conexão Bluetooth

1. Ligue a caixa no controle remoto e pressione a tecla BLUETOOTH. Ela emitirá três BIP;
2. No seu aparelho, habilite o Bluetooth e faça uma busca por novos dispositivos. Selecione o dispositivo PS PLUS Frahm. A caixa emitirá dois BIP ao se conectar.

OBS.: Quando a caixa perder o sinal do Bluetooth ela emitirá um BIP longo. Ao ser religada, ela tentará se conectar com o último dispositivo conectado. Se este dispositivo estiver na área de alcance e com o Bluetooth ligado, a conexão ocorrerá automaticamente.

CONTROLE REMOTO

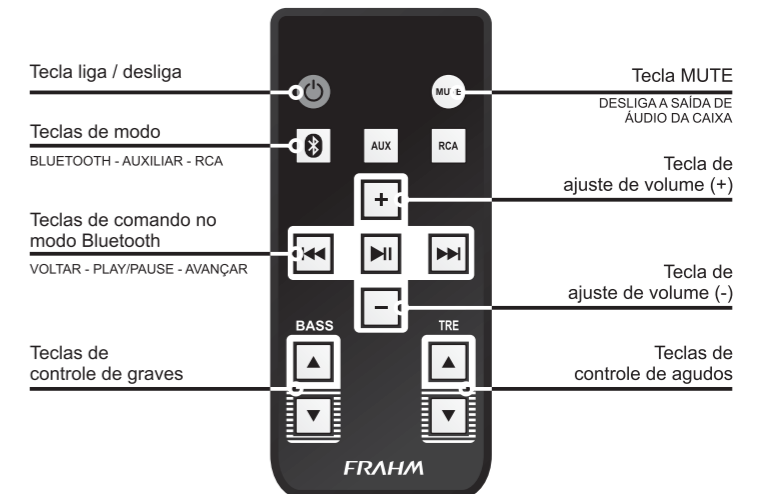

DICA: Para certificar-se que a caixa está ligada, pressione a tecla POWER no controle remoto e, em seguida, pressione a tecla BLUETOOTH. Ela emitirá três BIP indicando o seu funcionamento. Caso não escute o BIP, repita o processo.

ESPECIFICAÇÕES TÉCNICAS

	ATIVA	PASSIVA		ATIVA	PASSIVA
Potência RMS (NBR 10.303)	60W	60W	Consumo máximo	170W	-----
Resposta de frequência	55Hz - 20KHz	55Hz - 20KHz	Dimensões (AxLxP) mm	285x210x180	285x210x180
Sensibilidade	89dB/W/m	89dB/W/m	Peso	3,2Kg	2,9Kg
Woofer	6"	6"			
Tweeter	1"	1"			
BIVOLT Automático	100-230V	---			