

CERTIFICADO DE GARANTIA

ATENÇÃO: Este Certificado terá validade somente mediante a apresentação da competente Nota Fiscal de compra. Sem a Nota Fiscal de compra o previsto neste Certificado não terá efeito. É importante que seja lido o Manual de Instruções de uso do aparelho.

1 – A NH garante este produto contra eventuais defeitos de fabricação pelo prazo de 12 (doze) meses a contar da data de emissão da Nota Fiscal de compra para o primeiro adquirente.

2 – Todas as peças mecânicas externas como: botões, cabos, gabinete, knobs e partes plásticas, possuem somente garantia de 90 (noventa) dias, contados a partir da data de emissão da Nota Fiscal de compra para o primeiro adquirente.

3 – Ao constatar qualquer defeito, o Consumidor deverá procurar o Posto de Assistência Técnica Autorizada mais próximo, conforme relação que disponibilizamos no site www.frahm.com.br/assistencias-tecnicas ou entrar em contato com o fabricante, através do fone **0800 47 8002**. Somente o Assistente Técnico Autorizado poderá examinar e reparar o produto.

4 – Durante o prazo de garantia as peças e os componentes eventualmente defeituosos serão substituídos gratuitamente, bem como a mão de obra, correndo por conta do proprietário do produto as despesas de transporte decorrentes da remoção do produto para conserto.

5 – Excluem-se da garantia as hipóteses a seguir expressas:

- a) defeitos recorrentes do desgaste natural do produto;
- b) a negligência e o mau uso pelo Instalador/Consumidor;
- c) se o defeito for ocasionado por intervenção de pessoa não capacitada para a instalação ou não autorizada pelo fabricante para o reparo do produto;
- d) se o produto for ligado à rede elétrica com voltagem imprópria;
- e) se o produto tiver sofrido avarias durante o transporte, descargas elétricas, inundações, exposição à umidade ou qualquer outro resultante de caso fortuito, ou força maior;
- f) trilhas e potenciômetros quebrados;

6 – A NH reserva-se o direito de, a qualquer momento, revisar, alterar ou descontinuar os produtos, inclusive as condições aqui descritas, sem que incorra em qualquer responsabilidade ou obrigação para com a Assistência Técnica, Revendedor, Comprador ou Terceiros.



Importado e Distribuído por:
NH IND. E COM. LTDA.
Rodovia BR 470, KM 140, n° 5640 Valada Itoupava
Rio do Sul - SC CEP 89.162-915
CNPJ: 85.776.466/0001-36 / IE: 250.170.515
Fone: 47 3531 8800
Origem: China / Design e Projeto: FRAHM / BRASIL



VINTAGE SOUND VS 230BT



CONHEÇA A VINTAGE SOUND VS 230BT

VINTAGE SOUND. Como o próprio nome sugere, esta caixa tem seu design inspirado na boa época dos amplificadores valvulados com tela de tecido ortofônico, um grande sucesso nos anos 60. Além de apresentar uma qualidade sonora surpreendente, a Vintage Sound vem com a tecnologia Bluetooth que lhe permite conexão com o seu smartphone ou dispositivo MP3, tablet, etc. Há ainda a opção de conectar-se usando um cabo de áudio na entrada AUX.

CONTEÚDO DA EMBALAGEM

- Caixa Vintage Sound VS 230BT;
- Cabo de Áudio;
- Cabo USB-DC;
- Manual de instrução.

DADOS TÉCNICOS

Modelo: Vintage Sound VS 230BT;
 Potência RMS: 2x30W (estéreo)
 Bluetooth: V4.2 com A2DP;
 Conexão: Auxiliar P2
 Alto-Falante: 2x3";
 Dimensões (AxLxP): 150x260x150 mm;
 Peso: 2,1Kg

BATERIA INTERNA

- Alimentação: 5V @ 1A;
- Bateria interna íon de lítio recarregável;
- Luz indicadora de carga: Vermelha;
- Carga completa: Ao apagar a luz vermelha. Aproximadamente 5h;
- Autonomia: Aproximadamente 3h com volume médio;
- O produto emite bips quando o nível da bateria está muito baixo;
- A bateria recebe carga da entrada DC durante o uso;
- Se o produto estiver carregando durante o uso o LED vermelho se apaga.

RECOMENDAÇÕES IMPORTANTES

- Carregar o produto por 24hs antes do primeiro uso;
- Não carregar o produto em portas USB de Notebooks, PC, DVD, TV, Aparelhos de som;
- Ao carregar o produto, utilize carregadores de Smartphones ou Tablets com capacidade mínima de 5V 1000mA (1A).

INSTRUÇÕES BÁSICAS

Assegure que a sua caixa está ligada e seu smartphone ou dispositivo MP3, tablet, etc... estejam conectados. Em seu aparelho, navegue por suas músicas e pressione o PLAY. Você também tem a opção de conectar-se à caixa usando o cabo de áudio inserindo-o na entrada AUXILIAR da caixa.

FUNCIONAMENTO BLUETOOTH

1. Em seu smartphone ou dispositivo MP3, Tablet, etc... ligue o Bluetooth;
2. Ligue a caixa utilizando a chave ON/OFF. Espere até a luz (Azul) piscar rapidamente;
3. Em seu smartphone ou dispositivo MP3, Tablet, etc... irá aparecer na lista de dispositivos detectados. Selecione a caixa (FRAHM Vintage) para completar o processo de pareamento;
4. Se for necessário inserir um código de pareamento, digite "0000". Ao completar a conexão a luz indicadora permanece ligada.

O Processo de comando da conexão via Bluetooth depende de pré-definições do aparelho. Verifique no manual do seu aparelho se ele permite esta função.

VISUAL DO PAINEL E FUNÇÕES

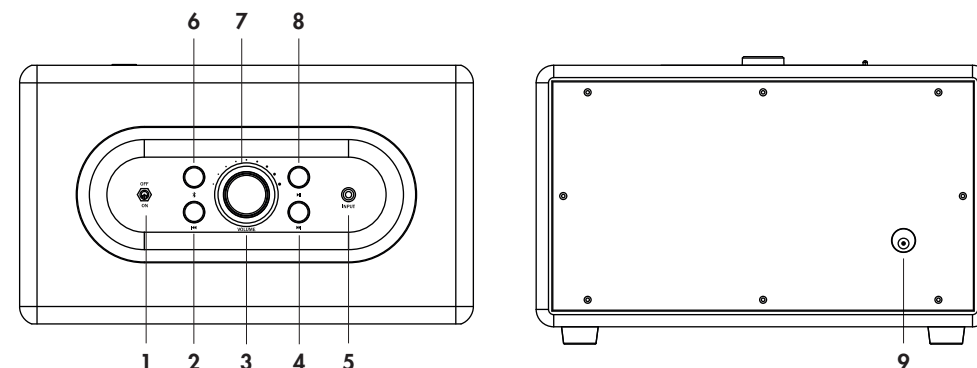

1. Chave ON/OFF;
2. Pressione para ir para a música anterior;
3. Ajuste de volume;
4. Pressione para ir para a próxima música;
5. Entrada Auxiliar (P2);
6. Pressione para alternar entre os modos Bluetooth e Auxiliar. No modo Bluetooth, pressione e segure para desconectar o dispositivo conectado atualmente.
7. Luz indicadora (LED);
8. Pressione para tocar ou pausar a música;
9. Entrada DC 5V @ 1A.

Especificações técnicas e design do produto podem sofrer alterações sem aviso prévio. Imagens meramente ilustrativas.