

CERTIFICADO DE GARANTIA

ATENÇÃO: Este Certificado terá validade somente mediante a apresentação da competente Nota Fiscal de compra. Sem a Nota Fiscal de compra o previsto neste Certificado não terá efeito. É importante que seja lido o Manual de Instruções de uso do aparelho.

1 – A NH garante este produto contra eventuais defeitos de fabricação pelo prazo de 12 (doze) meses a contar da data de emissão da Nota Fiscal de compra para o primeiro adquirente.

2 – Todas as peças mecânicas externas como: botões, cabos, gabinete, knobs e partes plásticas, possuem somente garantia de 90 (noventa) dias, contados a partir da data de emissão da Nota Fiscal de compra para o primeiro adquirente.

3 – Ao constatar qualquer defeito, o Consumidor deverá procurar o Posto de Assistência Técnica Autorizada mais próximo, conforme relação que disponibilizamos no site www.frahm.com.br/assistencias-tecnicas ou entrar em contato com o fabricante, através do fone **0800 47 8002**. Somente o Assistente Técnico Autorizado poderá examinar e reparar o produto.

4 – Durante o prazo de garantia as peças e os componentes eventualmente defeituosos serão substituídos gratuitamente, bem como a mão de obra, correndo por conta do proprietário do produto as despesas de transporte decorrentes da remoção do produto para conserto.

5 – Excluem-se da garantia as hipóteses a seguir expressas:

- a) defeitos recorrentes do desgaste natural do produto;
- b) a negligência e o mau uso pelo Instalador/Consumidor;
- c) se o defeito for ocasionado por intervenção de pessoa não capacitada para a instalação ou não autorizada pelo fabricante para o reparo do produto;
- d) se o produto for ligado à rede elétrica com voltagem imprópria;
- e) se o produto tiver sofrido avarias durante o transporte, descargas elétricas, inundações, exposição à umidade ou qualquer outro resultante de caso fortuito, ou força maior;
- f) trilhas e potenciômetros quebrados;

6 – A NH reserva-se o direito de, a qualquer momento, revisar, alterar ou descontinuar os produtos, inclusive as condições aqui descritas, sem que incorra em qualquer responsabilidade ou obrigação para com a Assistência Técnica, Revendedor, Comprador ou Terceiros.



Importado e Distribuído por:
NH IND. E COM. LTDA.
Rua dos Vereadores, 87, Valada Itoupava
Rio do Sul - SC CEP 89.162-850
CNPJ: 85.776.466/0001-36 / IE: 250.170.515
Fone: 47 3531 8800
Origem: China/ V02 - Design e Projeto: FRAHM / BRASIL



MANUAL

TÉCNICO DO USUÁRIO

PB 500 BT



CONHEÇA A PB 500 BT

Robusta, moderna e potente : esta é a linha PartyBox da Frahm.

A caixa que acompanha a sua aventura pois possui uma bateria interna que permite que você a leve a qualquer lugar. E você nem precisa se preocupar se o local onde você estiver for a praia ou a piscina pois a caixa possui proteção contra respingos de água (IPX4). Você pode curtir sua playlist favorita através da conexão Bluetooth e se a bateria de seu smartphone acabar, não tem problema, você pode recarregá-lo na sua caixa PartyBox.

PARTY LIGHTS

As caixas da linha PartyBox possuem as PartyLights sob a grade frontal, produzindo diversos efeitos visuais. Você pode selecionar o padrão da animação, ou mantê-los apagados.

Leia atentamente o Manual de sua caixa e descubra todas as vantagens de ter uma caixa FRAHM junto com você, em seus melhores momentos.

CONTEÚDO DA EMBALAGEM

- 01 Caixa PB 500 BT;
- 01 Cabo AC.

CUIDADOS, CONSERVAÇÃO E LIMPEZA

Todo produto é inspecionado e testado 100% antes de sair da fábrica. Caso você encontre alguma irregularidade, notifique imediatamente seu revendedor ou diretamente a fábrica.

- 1- Transporte o produto com cuidado, evitando quedas ou qualquer outro tipo de impacto.
- 2- Para uma boa limpeza do produto utilize de preferência uma flanela macia e seca.
- 3- Não utilize produtos químicos para limpar a caixa.
- 4- Mantenha a caixa afastada de lugares úmidos e molhados durante o processo de carga, com um cabo conectado ou com uma das abas de proteção dos conectores aberta.
- 5- Evite expor o aparelho a radiação direta da luz do sol ou a lugares com temperaturas elevadas.

OBSERVAÇÃO: Conforme a lei nº 11.291, a Frahm adverte que a exposição prolongada a ruídos superiores a 85 dB pode causar danos ao sistema auditivo.

CONEXÕES DE ENTRADA

Microfone - P10 Mono;
Microfone / Violão - P10 Mono;
Auxiliar - P2 Estéreo.

- Modo FM:

1. Selecione o modo FM no produto através da tecla "SRC";
2. Pressione as teclas ► ou ◀ para aumentar ou diminuir a frequência da estação sintonizada;
3. Pressione e segure as teclas ► ou ◀ para buscar estações automaticamente;
4. Para salvar uma estação na memória, pressione e segure uma das teclas 1-5 para armazenar a estação sintonizada no número pressionado. Você pode armazenar até 5 estações;
5. Pressione uma das teclas 1-5 para sintonizar a estação armazenada anteriormente.

UTILIZANDO O USB

- Modo USB:

1. Conecte seu dispositivo USB (pendrive) na porta USB Play.
2. O produto irá reproduzir os arquivos contidos no pendrive automaticamente.
3. Utilize as teclas ► ou ◀ para trocar de música e a tecla ►|| para pausar/tocar música.

IMPORTANTE:

- Antes de conectar qualquer dispositivo na entrada USB (pendrive) certifique-se de que o aparelho esteja ligado (chave na posição ON). Antes de desconectá-lo, pressione sempre a tecla "PAUSE" ou ►||.
- A FRAHM não se responsabiliza por eventuais perdas de dados contidos no dispositivo USB.
- Ao desligar a chave (POWER) do aparelho, o dispositivo poderá permanecer ligado por alguns segundos.
- Ao utilizar as entradas para microfone, instrumentos ou auxiliar da caixa, coloque o produto no modo LINE(AUX).

ATENÇÃO

- a) Use um bom antivírus para fazer a limpeza do dispositivo USB (pendrive) antes de conectá-lo ao aparelho. Dispositivos infectados podem danificar o aparelho ou causar efeitos indesejados, como:
 - Falha ou lentidão na leitura;
 - Falha nas informações (modelos com display);
- b) Em razão do grande número de dispositivos USB encontrados no mercado, alguns dispositivos não são reconhecidos, inviabilizando sua utilização;
- c) Este produto não pode ser conectado a computadores pessoais por meio da porta USB;
- d) NÃO utilize a entrada USB Play do aparelho para recarregar qualquer aparelho (celular, etc). Isto poderá danificar o dispositivo USB de seu aparelho. Para recarregar seu dispositivo, utilize apenas a porta USB 5V 1A.

- Função Carregador para dispositivo USB

Você pode carregar seu smartphone ou outro dispositivo USB através da porta USB 5V 1A. Esta porta tem limite de corrente em 1A, verifique se seu dispositivo é compatível com esta corrente de carga.

Esta porta USB não reproduz arquivos de mídia de um pendrive.

1. Para carregar seu dispositivo posicione a chave traseira na posição ON.
2. Conecte seu dispositivo na porta USB 5V 1A.

Recomendações importantes sobre a bateria:

- 1 - Carregue a bateria interna da caixa por 24 horas antes de usar a caixa pela primeira vez;
- 2 - Para prolongar a vida útil da bateria interna, recarregue-a sempre que possível, ou pelo menos dê uma carga de 24 horas a cada 30 dias. NUNCA GUARDE A CAIXA COM A BATERIA DESCARREGADA;
- 3 - Para recarregar a bateria interna, basta conectar a caixa na tomada. Quando os LEDs do painel lateral se mantiverem acesos, a bateria estará carregada;
- 4 - Para efetuar a troca da BATERIA INTERNA, leve a caixa ao Assistente Técnico Autorizado.

DADOS TÉCNICOS

Canais de Entrada:

- 1 - USB/FM/BT/Aux (P2)
- 2 - Microfone (P10) + Microfone/Violão (P10)
- Potência RMS: 250W
- Potência Musical: 500W
- Sistema Acústico: Bass Reflex
- Alto-falante: 6,5"

- Tweeter: 1,5"
- Alimentação: 100-240V Bivolt Automático
- Bateria Interna: Íon de Lítio (2000mAh)
- Grau de Proteção: IPX4 (Respingos de água)
- Dimensões (AxLxP): 45,5x34,7x24 cm
- Peso: 6Kg

CONEXÕES DO MICROFONE E VIOLÃO

A caixa PB500BT possui duas entradas com plugue P10 mono que permite a conexão de microfones, violões acústicos, violas, cavaquinhos ou ukuleles.

A caixa PB500BT possui uma entrada dedicada para microfones, e a outra pode ser utilizada para microfone ou um violão acústico. Essas duas entradas possuem um ajuste de volume dedicado para elas. Ao utilizar um violão na entrada MIC+GT, pressione a tecla "GT Freq" no painel frontal para dedicar um ganho reduzido nesta entrada. Ao ser ativado o ganho reduzido, o LED de indicativo no painel se iluminará.



PAINEL DE COMANDO E FUNÇÕES

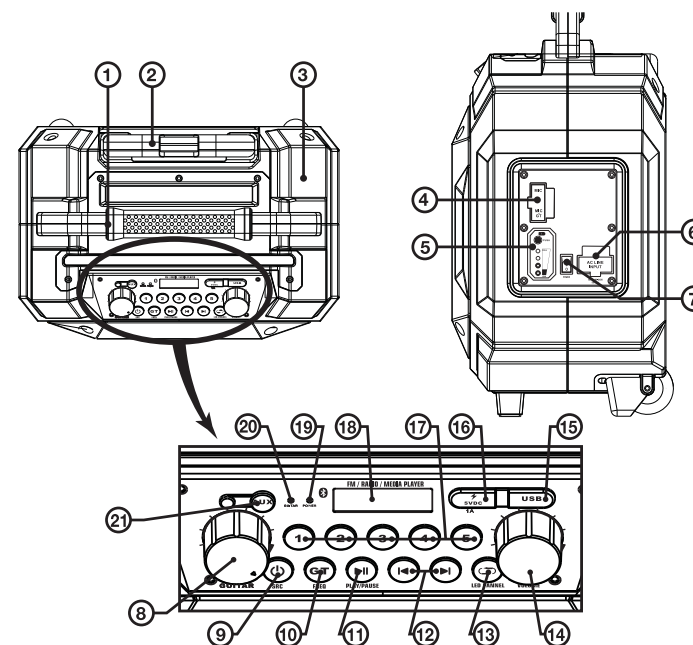

1. Alça fixa;
2. Alça Retrátil;
3. Gabinete plástico ABS;
4. Entrada para Microfone/Violão (P10 mono);
5. Medidor do nível da bateria/nível da carga da bateria;
6. Entrada de cabo de força (Entrada Bivolt 100-240V);
7. Chave ON/OFF;
8. Volume Microfone / Violão;
9. Tecla SRC: Pressione e segure para ligar/desligar o produto; Pressione para alternar entre os modos Bluetooth - USB - Auxiliar;
10. Seleção de ganho da entrada P10 (Microfone/Violão);
11. Play/Pause; Pressione e segure para desconectar o dispositivo BT;
12. Anterior/Próximo
13. Repeat. Pressione e segure para alterar o padrão da Matriz de LED's do Alto Falante;
14. Volume Aux/BT/FM/USB;
15. Entrada USB para Pendrive;
16. Saida USB (5V@1A). Conecte seu dispositivo para carregá-lo;
17. Teclas de atalho para estações de FM salvas;
18. Display LCD;
19. LED indicação de caixa energizada (chave ON/OFF na posição ON);
20. LED indicação do ganho do microfone/violão;
21. Entrada auxiliar (P2 stereo);

UTILIZANDO A PB 500 BT

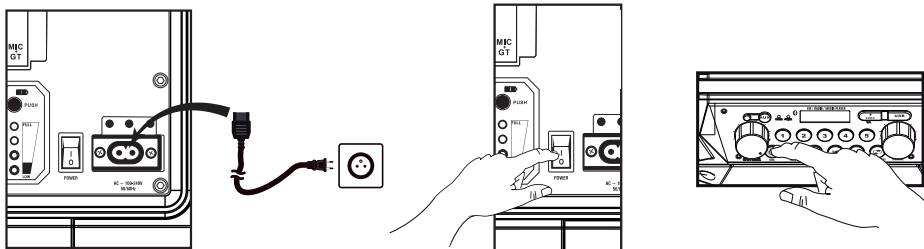

- Ligando o produto:

1. Ligue a chave ON/OFF. Esta chave necessita estar na posição ON para o produto funcionar e carregar;
2. Para ligar o produto, pressione e segure a tecla SRC Source até o display acender, e a caixa emitir um sinal sonoro.

- Carregar a bateria:

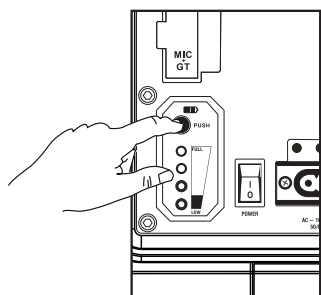

1. Conecte o Cabo de força na entrada para cabo de força na parte lateral do produto e em uma tomada (esse equipamento tem entrada de energia bivolt automático -100~240V);
2. Ligue a chave ON/OFF. Esta chave necessita estar na posição ON para o produto funcionar e carregar;
3. Durante o processo de carga, os LEDs do painel lateral se iluminam de acordo com a carga atual da bateria;
4. Ao finalizar o processo de carga, todos os LEDs do painel lateral permanecem acesos;
5. O processo de carga pode durar cerca de 3 horas;

6. Para verificar o nível da bateria durante o uso do produto, pressione a tecla do painel lateral e os LEDs se iluminam de acordo com a carga;

- Parear o Bluetooth:

1. Selecione o modo Bluetooth no produto através da tecla " SRC";
2. Ative a função Bluetooth no seu smartphone;
3. Selecione o dispositivo "FRAHM PARTYBOX" no seu smartphone e estabeleça conexão;
4. O LED de indicação de Bluetooth irá permanecer ligado ao completar a conexão.

- Modo Auxiliar:

1. Conecte um cabo de áudio (P2) estéreo na entrada Auxiliar do produto;
2. Selecione o modo Aux no produto através da tecla " SRC";

GUIA DA BATERIA

As caixas FRAHM com Bateria Interna de Lítio foram desenvolvidas visando total autonomia, o que permite ao usuário utilizá-las em acampamentos, campo, praia, sala de aula, palestras, viagens, festas e outros ambientes com total autonomia e liberdade.

A caixa possui em seu interior uma bateria, que garante o seu funcionamento sem a necessidade de estar ligada na energia elétrica ou a uma bateria externa.

Um cabo de força acompanha o produto. Com ele é possível carregar a caixa em qualquer região sem se preocupar com a voltagem (100V - 240V).

As caixas FRAHM com Bateria Interna possuem em sua parte lateral um indicador de carga da bateria interna. Os LEDs acendem de acordo com a carga atual da bateria. Quando os 4 LEDs permanecerem acesos, a bateria estará completamente carregada.

AUTONOMIA DA BATERIA

- Volume Máximo: 2h;
- Volume Médio: 4h;
- Volume Mínimo: 10h;
- Tempo de recarga: 3h.

OBS.: A bateria reduz sua capacidade de armazenar carga com o passar do tempo, reduzindo gradativamente a autonomia da caixa.

Os testes de autonomia foram realizados com produto novo, 100% carregado, com diversas músicas de gênero rock, no modo USB e com os LEDs desligados.

A autonomia pode variar de acordo com o dispositivo conectado, das músicas reproduzidas, e do modo de utilização do produto.

CAIXA CONECTADA NA TOMADA

• LEDs PISCANDO: CAIXA CARREGANDO

• 4 LEDs ACESOS: CARGA COMPLETA

Importante:

- A) Para recarregar a bateria interna, conecte-a na energia elétrica através do Cabo AC. Posicione a chave lateral na posição ON para iniciar o processo de carga.
- B) Enquanto a caixa estiver sendo utilizada com a energia elétrica da tomada a bateria recebe a recarga sem que haja interferência alguma em sua eficiência;
- C) A bateria não pode ser recarregada por uma bateria externa ou em auto-elétricas, apenas por energia elétrica da tomada;
- D) Nunca retire a bateria para recarregar;
- F) Quando a carga da bateria estiver muito baixa, a caixa se desligará. Neste momento a bateria precisa ser recarregada.