

CERTIFICADO DE GARANTIA

1 - A **AUDIOFRAHM** garante este produto contra eventuais defeitos de fabricação pelo prazo de 12 (doze) meses a contar da data de emissão da Nota Fiscal de compra para o primeiro adquirente.

2 - Todas as peças mecânicas externas como: botões, cabos, gabinete e partes plásticas, possuem somente garantia legal de 90 (noventa) dias, contados a partir da data de emissão da Nota Fiscal de compra para o primeiro adquirente.

3 - Ao constatar qualquer defeito, o Consumidor deverá procurar o Posto de Assistência Técnica Autorizada mais próximo, conforme relação que disponibilizamos no site www.frahm.com.br/assistencias-tecnicas ou entrar em contato com o fabricante, através do fone **0800 047 8002**. Somente o Assistente Técnico Autorizado poderá examinar e reparar o produto.

4 - Durante o prazo de garantia as peças e os componentes eventualmente defeituosos serão substituídos gratuitamente, bem como a mão de obra, correndo por conta do proprietário do produto as despesas de transporte decorrentes da remoção do produto para conserto.

5 - Excluem-se da garantia as hipóteses a seguir expressas:

- a) defeitos decorrentes do desgaste natural do produto;
- b) a negligência e o mau uso pelo Instalador/Consumidor;
- c) se o defeito for ocasionado por intervenção de pessoa não capacitada para a instalação ou não autorizada pelo fabricante para o reparo do produto;
- d) se o produto for ligado à rede elétrica com voltagem imprópria;
- e) se o produto tiver sofrido avarias durante o transporte, descargas elétricas, inundações, exposição a umidade ou qualquer outro resultante de caso fortuito, ou força maior;
- f) trilhas e potenciômetros quebrados;

6 - A **AUDIOFRAHM** reserva-se o direito de, a qualquer tempo, revisar, alterar ou descontinuar os produtos, inclusive as condições aqui descritas, sem que incorra em qualquer responsabilidade ou obrigação para com a Assistência Técnica, Revendedor, Comprador ou Terceiros.



Agência Nacional de Telecomunicações

Homologado pela Anatel
Sob número: **04268-18-11109**

Audiofrahm Indústria e Comércio
de Eletroeletrônicos Ltda.

Rodovia BR 470 N° 5.640, km 140
CEP 89.162-915 - Rio do Sul - SC
CNPJ 27.133.259/0001-67

Suporte ao cliente
(47) 3531 8800

Suporte via chat e e-mail
fracm.com.br/suporte
SAC
0800 047 8002

FRAHM III



CONHEÇA A
FAMÍLIA COMPLETA.
VIVA MOMENTOS
MEMORÁVEIS
COM A FRAHM

@fracmoficial

FrahmOficial

FrahmOficial

FRAHM III

MANUAL DO USUÁRIO

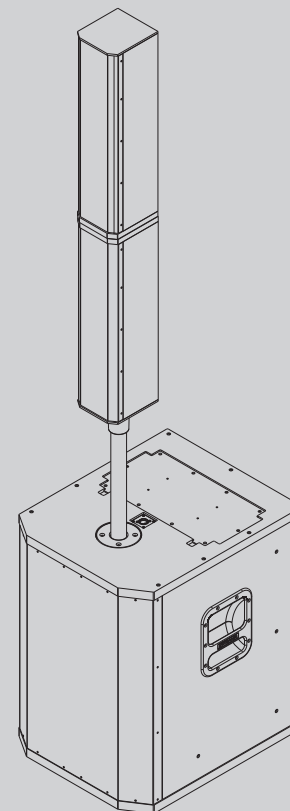

GRT 15 DSP
DIGITAL SIGNAL PROCESSOR

CONHEÇA A GRT 15 DSP

Alta potência e eficiência em um sistema compacto, é o que os sistemas de som da linha GROOV oferecem. Som profissional para sonorizar seu evento ou apresentações musicais. Os sistemas de Som ativos GRT 15 DSP possuem também conexão Bluetooth 5.0 e USB.

CONTEÚDO DA EMBALAGEM

- 01 (uma) Caixa Subwoofer Ativa;
- 01 (uma) Caixa Satélite (2 módulos A e B);
- 02 (dois) Estojos para transporte;
- 01 (um) Pedestal;
- 01 (um) Cabo de força;
- 01 (um) Cabo Speakon para Satélite (75cm);
- 01 (um) Cabo speakon para satélite (50cm);
- 01 (um) Manual de instruções;
- 01 (um) Adaptador e 2 (dois) manipulados para ajustar as torres;
- 02 (duas) Abraçadeiras de velcro para prender os cabos;

CUIDADOS E CONSERVAÇÃO

Todo produto é inspecionado e testado 100% antes de sair da fábrica. Caso você encontre alguma irregularidade notifique imediatamente seu revendedor ou diretamente a fábrica.

- 01- Transporte o produto com cuidado, evitando quedas ou qualquer outro tipo de impacto.
- 02- Em caso de defeito dirija-se ao Assistente Técnico Autorizado.
- 03- Para uma boa limpeza do produto utilize de preferência uma flanela macia e seca.
- 04- Não utilize produtos químicos para limpar.
- 05- Mantenha o produto afastado de lugares úmidos e molhados.
- 06- Evite expor o produto a radiação direta da luz do sol ou a lugares com temperaturas elevadas.

OBSERVAÇÃO: Conforme lei nº 11.291, a Frahm adverte que a exposição prolongada a ruídos superiores a 85 dB pode causar danos ao sistema auditivo.

EXEMPLO DE LIGAÇÃO: ATIVA + ATIVA

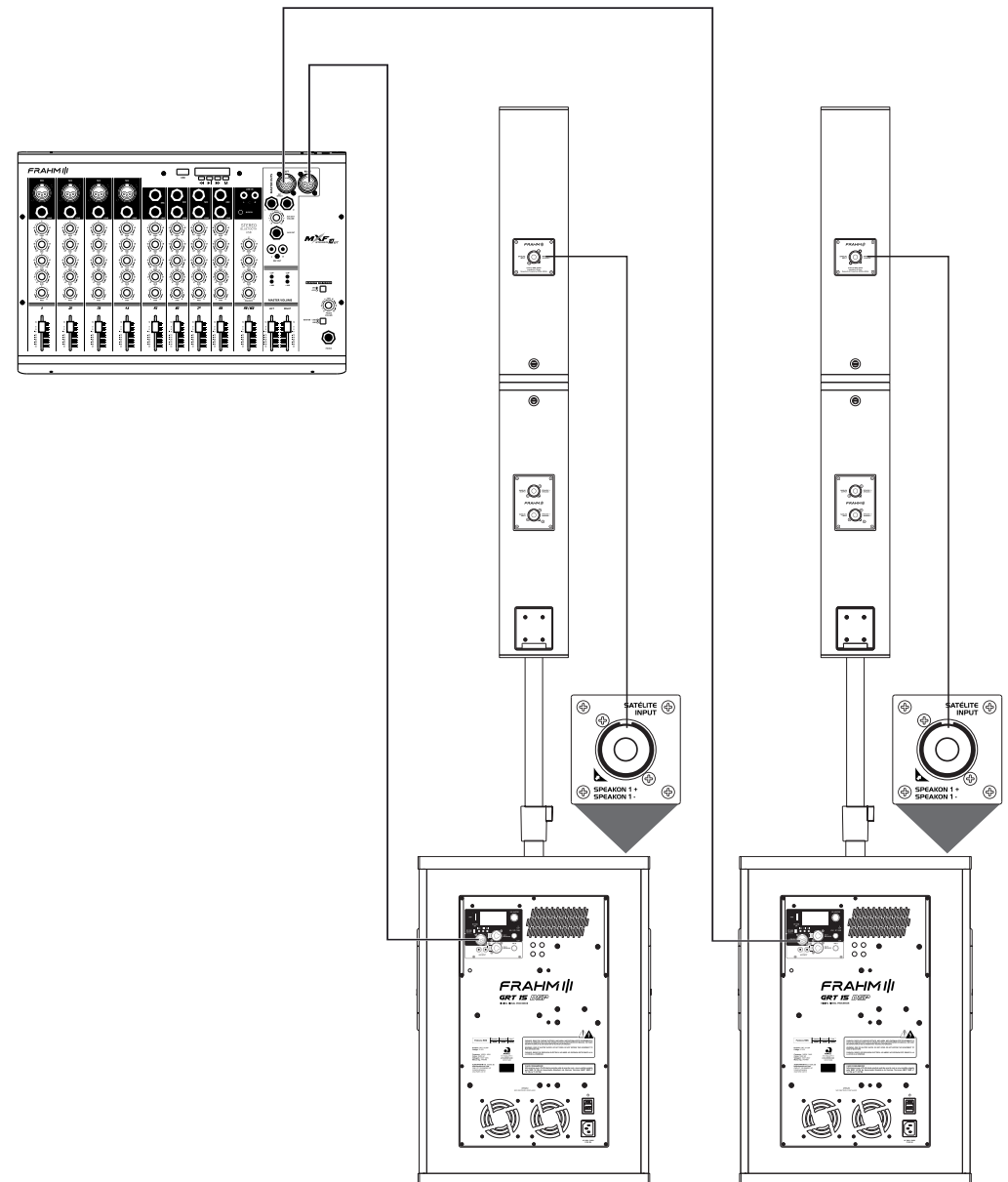

MONTAGEM DE CABOS

Canon macho + Canon fêmea Balanceado

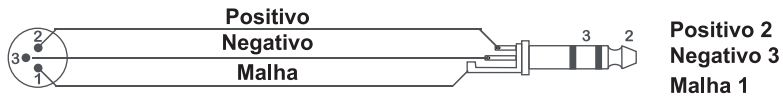
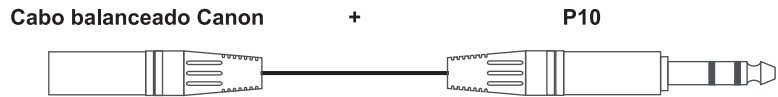
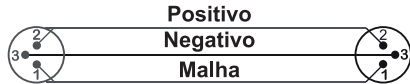

Cabo PP speakon / speakon 4 vias com 4 os (cabo para caixa Satélite)

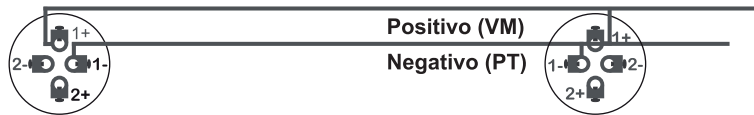

Cabo PP speakon / speakon 4 vias com 4 os (cabo para caixa Satélite)

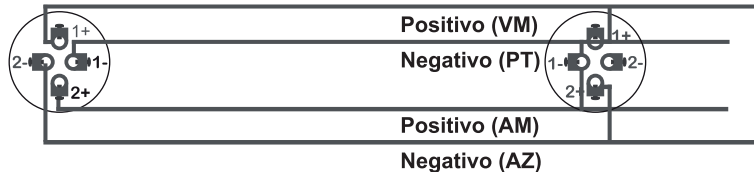

DISPOSITIVO DSP / BLUETOOTH / USB

A GRT 15 DSP possui uma conexão Bluetooth com A2DP: AUDIO de alta qualidade transferindo em tempo real de um dispositivo para outro por uma conexão Bluetooth. Na representação abaixo, veja como fazer uma conexão de um celular com essa tecnologia.

Iniciando uma conexão Bluetooth através do celular

1º PASSO

No painel traseiro clicando na tecla **Bluetooth / USB - ON/OFF**, aparecerá a sigla **BT CONNECT** no display.

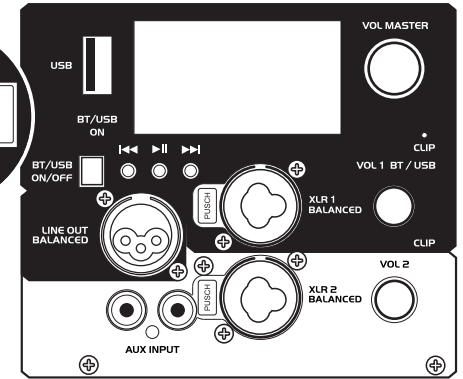
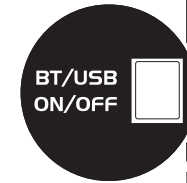

2º PASSO

No celular ativar a função bluetooth e fazer uma busca por novos dispositivos.

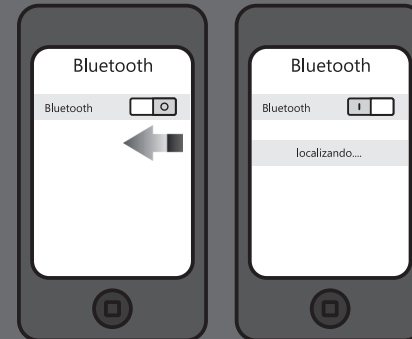

3º PASSO

Selecione o dispositivo **FRAHM-GRT DSP**. A conexão acontecerá automaticamente.

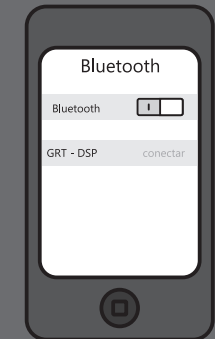

Em caso de dificuldade de conexão, desligue o produto, aguarde 5 segundos e ligue novamente.

OBS: O processo de busca por dispositivo de áudio Bluetooth pode variar para cada modelo de aparelho celular. Verifique no manual do seu aparelho como executar uma busca por dispositivos de áudio via Bluetooth.

DISPOSITIVO USB

IMPORTANTE:

- Antes de conectar qualquer dispositivo na entrada USB (pendrive), certifique-se de que o aparelho esteja ligado (chave na posição ON). Antes de desconectá-lo, pressione sempre a tecla "PAUSE".
- A Frahm não se responsabiliza por eventuais perdas de dados contidos no dispositivo USB.
- Usar as teclas correspondentes do painel para aumentar ou diminuir o volume.
- Ao desligar a chave (POWER) do aparelho, o dispositivo poderá permanecer ligado por alguns segundos.
- Ao utilizar as entradas, instrumentos ou auxiliar da caixa, desligar a chave BT/USB ON / OFF no dispositivo **DSP/BLUETOOTH/USB**.

ATENÇÃO:

A) Use um bom antivírus para fazer a limpeza do dispositivo USB (pendrive) antes de conectá-lo ao aparelho. Dispositivos infectados podem danicar o aparelho ou causar efeitos indesejados, como:

- Falha ou lentidão na leitura;
- Falha nas informações (modelos com display);

B) Em razão do grande número de dispositivos USB encontrados no mercado, alguns dispositivos não são reconhecidos, inviabilizando sua utilização;

C) Este produto não pode ser conectado a computadores pessoais por meio da porta USB;

D) NÃO utilize a entrada USB do aparelho para recarregar qualquer aparelho (celular, etc). Isto poderá danicar o dispositivo USB de seu aparelho.

FUNÇÕES DISPLAY

Tela inicial, ajuste volume master: Gire o botão do VOLUME MASTER para ajustar o volume. Variação de -80dB +10dB

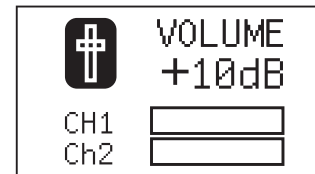

Aperte o botão do **VOLUME MASTER** para entrar no menu:



- 1. FUNÇÃO MODE:** Você tem a liberdade de escolher entre 4 modos pré definidos:
FLAT - Curva Flat sem alterações;
LIVE - Ênfase em médios;
VOICE - Ideal para uso com microfone;
BASS - Ênfase em graves;



- 2. FUNÇÃO EQ:** Você pode ajustar os graves e agudos conforme sua necessidade, os ajustes vão de -12dB à +12dB.

Obs.: Cuidado! O mal uso do EQ pode causar distorções e danificar o produto. Recomenda-se que o Volume Master esteja em 00dB para melhor uso do EQ.*

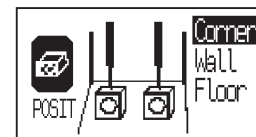

- 3. FUNÇÃO POSIT:** Ajuste da resposta do Sub de acordo com sua posição.
 Corner: canto | Wall: Parede | Floor: Chão (Sem paredes próximas);
 Corner: canto (-0dB em 100Hz) / Wall: parede (-3dB em 100Hz);
 Floor: Chão (-0dB em 100Hz);



- 4. FUNÇÃO SUB:** Opção de escolha entre a característica da resposta do Sub:
Woofers: Com a resposta menos estendida. A partir de 60Hz = resposta.
Subwoofers: Com uma batida macia e o grave estendido. A partir de 20Hz = resposta;



- 5. FUNÇÃO SETUP:** Ajuste do contraste do Display para seu conforto ocular.

- 6. EXIT:** Sair do Menu;

DADOS TÉCNICOS

Pesos				
Ativo	Satélite A	Satélite B	Subwoofer	Conjunto
GRT 15 DSP	6,85Kg	6,70Kg	39,50Kg	53,18Kg

Dimensões AxLxP (mm)				
Ativo	Satélite A e B	Satélite A + B	Subwoofer	Conjunto
GRT 15 DSP	550x138x154	1115x38x154	680x470x560	2125x470x560

CURVA DE RESPOSTA

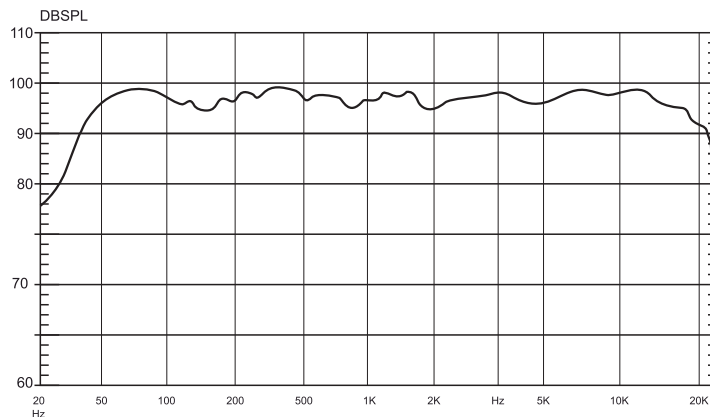

*Curva medida em campo aberto, normalizada (ajustes da caixa na posição FLT - Flat indicada no display do DSP).

MONTAGEM

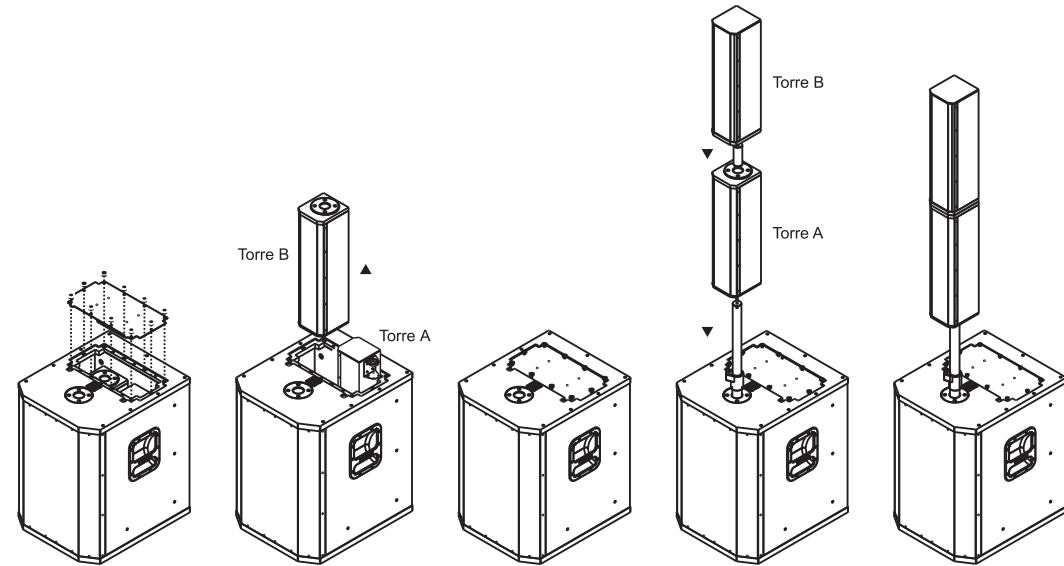

Abrir o compartimento rosqueando as manoplas de fixação;

Primeiro Retire o estojo B que contém a caixa Satélite, depois retire o estojo A que contém a caixa satélite, pedestal e manipulós.

ATENÇÃO
Fechar o compartimento, **aperte bem as manoplas de fixação** para garantir a vedação adequada da caixa de sub grave.

Encaixe o pedestal na base, em seguida posicione a Torre satélite A, e a barra entre torres na parte superior, por fim posicione a torre B.

Certifique-se que todas as peças estão fixadas de forma segura. Seu produto esta montado.

ARMAZENAMENTO DAS TORRES SATÉLITES

1º Passo:
Retire o manipulós de trás de cada torre;

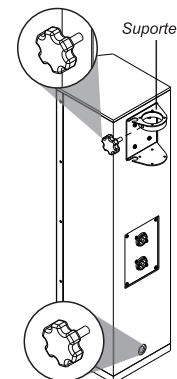

Retire o manipulós de trás da torre A e B;

2º Passo:
Coloque as torres na Bag conforme imagem;
• Guarde a **Torre A** com o suporte pedestal e os manipulós;
• Guarde a **Torre B** com os cabos;

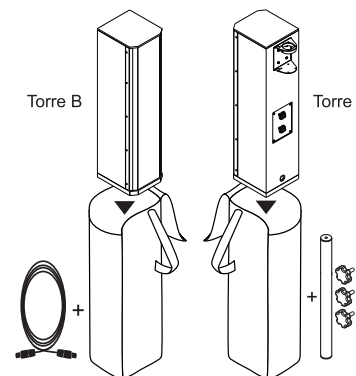

3º Passo:
Atente-se as posição que as torres devem ser acomodadas na caixa do Sub.

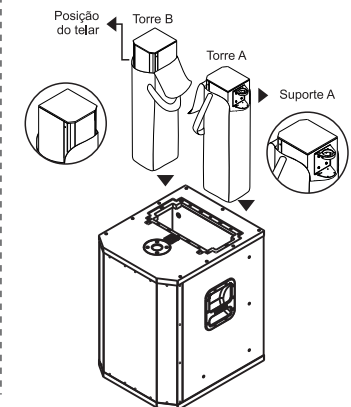

PAINÉIS

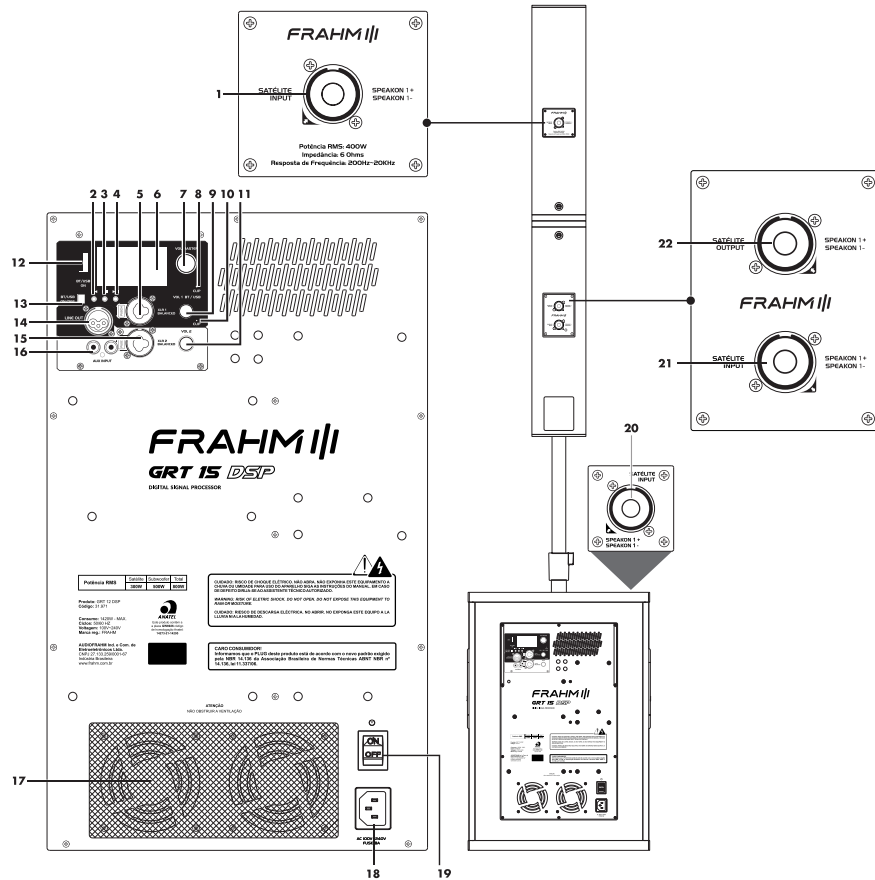

1. Conexão de entrada da caixa Satélite A (1+ 1-);
2. **USB**: Pressione para ir a MÚSICA anterior; **BT**: Pressione para ir para a música anterior;
3. **USB**: Pressione para pausar. Pressione novamente para tocar; **BT***: Pressione para pausar. Pressione novamente para tocar;
4. **USB**: Pressione para ir para a próxima música; **BT***: Pressione para ir para a próxima música;
5. **Balance INPUT XRL** (Entrada balanceada 2 - XLR ou P10);
6. **Display LED**;
7. **Volume Master**: Pressione o botão para entrar no menu; Gire o botão para escolher o ajuste desejado; Aperte novamente para selecionar;
8. **LED CLIP**;
9. **Volume Bluetooth/USB/INPUT 1**: Gire para controlar o volume do BALANCE INPUT 1, BLUETOOTH e USB;
10. **LED CLIP**;
11. **Volume 2**: Gire para controlar o volume do BALANCE INPUT 2 e Auxiliar INPUT;
12. Conexão USB;
13. Chave ON/OFF Bluetooth e USB;
14. Line Out Balance;
15. **Balance INPUT XRL** (Entrada balanceada 2 - XLR ou P10);
16. Entrada Auxiliar;
17. Ventilação (Não Obstruir);
18. Fusível 8A;
19. Chave liga/Desliga;
20. Conexão INPUT Torre Satélite;
21. INPUT (Satélite);
22. OUTPUT (Satélite);

DADOS TÉCNICOS

Características - GRT 15 DSP		
Acústica	Resposta de frequência	40 - 18KHz (-6 dB)
	SPL RMS	112 dB(z)@1m
Cobertura	Cobertura Horizontal	120°
	Cobertura Vertical	80°
Transdutores: Subwoofer	Alto-Falante	15" (x1)
	Impedância Nominal	4 Ohms
	Diametro Bobina	4"
Transdutores: Satélite (Driver)	Driver	Titânio (x1)
	Impedância Nominal	8 Ohms
	Diâmetro Bobina	2"
Transdutores: Satélite (Alto-Falante)	Alto-Falante	4" (7x)
	Impedância Nominal	4 Ohms
	Diâmetro Bobina	1"
Entrada de áudio	Tipo	Diferencial (eletronicamente balanceado) / Estéreo (RCA)
	Conectores	XLR Fêmea entrada e XLR Macho Loop THRU / RCA
	Sensibilidade nominal de entrada	XLR 1: 0 dBm (0,775 Vrms)
		XLR 2: 0 dBm (0,775 Vrms)
Line Out	Sensibilidade BT/AUX/USB	775 mV
	Sensibilidade XLR 1 / XLR 2	1,5 V
Amplificadores	Subwoofer	Class D / 600 Wrms
	Satélite	Class D / 400Wrms
Alimentação AC	Tipo de fonte	Pré-regulador PFC e conversor Flyback
	Tensão de operação	100-240 VAC (universal)
	Consumo Máximo	1420W
Informações Gerais	Indicadores	LED Clip / Bluetooth Led
	Proteção	Sobretensão / Subtensão / Curto-circuito / Limiter por amplificador
	Ventilação	Microventilador com rolamento (2x); Com telar magnético para limpeza